

Z.1

ZÁBRADLÍ SCHODIŠTĚ

- MIN. VÝŠKA ZÁBRADLÍ OD STUPŇŮ 0,9m
- MATERIÁL OCEL
- POVRCHOVÁ ÚPRAVA – NÁTĚR KOVÁŘSKÁ ČERŇ
- PROFILY ZÁBRADLÍ – SLOUPKY 50/35/3, MADLO 50/35/3, VÝPLŇ $\phi 10$
- SLOUPKY KOTVENY DO Ž.B. STUPŇŮ, KOTEVNÍ PLECH TL. 6mm, CHEMICKÉ KOTVY 2x $\phi 10$
- 1KS 1.PP

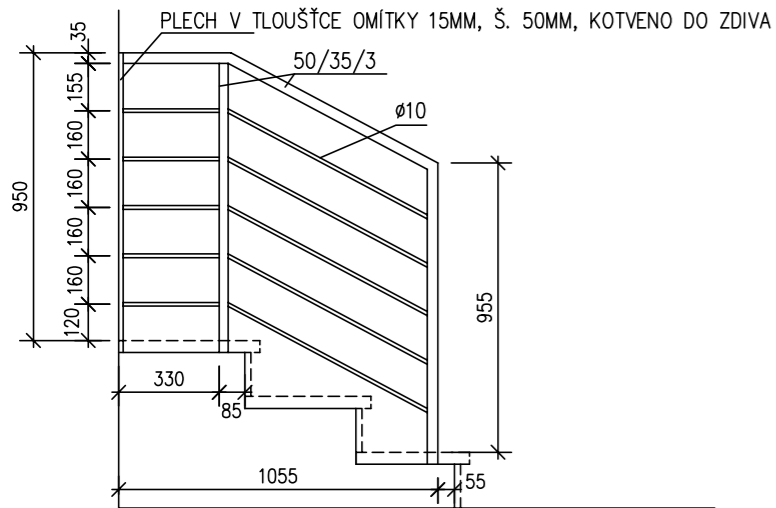

Z.2

MADLO NA SCHODIŠTI

- MIN. VÝŠKA ZMADLA OD STUPŇŮ 0,9m
- MATERIÁL OCEL
- POVRCHOVÁ ÚPRAVA – NÁTĚR KOVÁŘSKÁ ČERŇ
- PROFIL $\phi 40$ mm, DL. 4m
- MADLO KOTVENO 3xOCELOVÝMI ÚCHYTY $\phi 14$ MM á 1,6m, S ROZETOU
- 1KS 1.PP

Z.4

MADLO NA SCHODIŠTI

- MIN. VÝŠKA ZMADLA OD STUPŇŮ 0,9m
- MATERIÁL OCEL
- POVRCHOVÁ ÚPRAVA – NÁTĚR KOVÁŘSKÁ ČERŇ
- PROFIL $\phi 40$ mm, DL. 4m
- MADLO KOTVENO 3xOCELOVÝMI ÚCHYTY $\phi 14$ MM á 1,6m, S ROZETOU
- 1KS 1.NP

Z.3

ZÁBRADLÍ SCHODIŠTĚ

- MIN. VÝŠKA ZÁBRADLÍ OD STUPŇŮ 0,9m
- MATERIÁL OCEL
- POVRCHOVÁ ÚPRAVA – NÁTĚR KOVÁŘSKÁ ČERŇ
- PROFILY ZÁBRADLÍ – SLOUPKY 50/35/3, MADLO 50/35/3, VÝPLŇ $\phi 10$
- SLOUPKY KOTVENY DO Ž.B. STUPŇŮ, KOTEVNÍ PLECH TL. 6mm, CHEMICKÉ KOTVY 2x $\phi 10$
- 1KS 1.NP

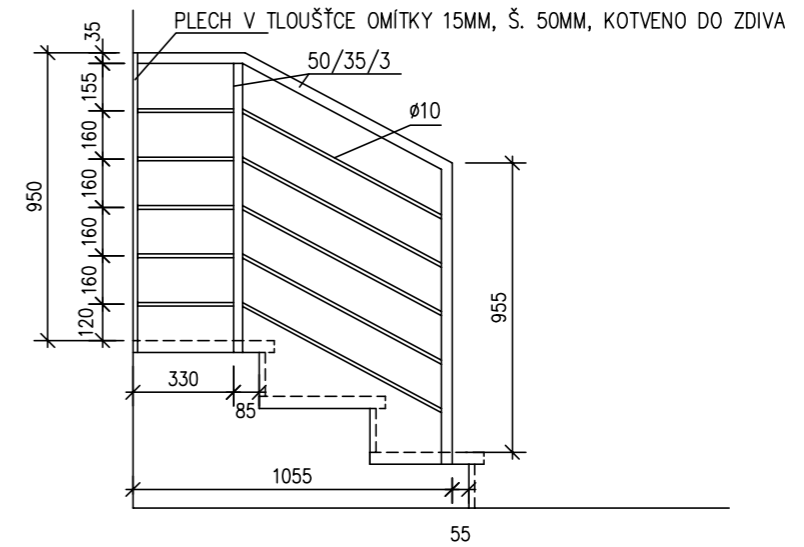

Z.5

ZÁBRADLÍ SCHODIŠTĚ

- VÝŠKA ZÁBRADLÍ OD OBLOŽENÍ ZDI 910mm
- MATERIÁL OCEL
- POVRCHOVÁ ÚPRAVA – NÁTĚR KOVÁŘSKÁ ČERŇ
- PROFILY ZÁBRADLÍ – SLOUPKY 50/35/3, ROHOVÝ SLOUPEK 50/50/3, MADLO 50/35/3, VÝPLŇ $\phi 10$
- SLOUPKY KOTVENY DO Ž.B. PRAHU, KOTEVNÍ PLECH TL. 6mm, CHEMICKÉ KOTVY 2x $\phi 10$
- 1KS 1.NP

Z.6

ZÁBRADLÍ SCHODIŠTĚ

- VÝŠKA ZÁBRADLÍ 900mm
- MATERIÁL OCEL
- POVRCHOVÁ ÚPRAVA – NÁTĚR KOVÁŘSKÁ ČERŇ
- PROFILY ZÁBRADLÍ – SLOUPKY 50/35/3, ROHOVÝ SLOUPEK 50/50/3, MADLO 50/35/3, VÝPLŇ $\phi 10$
- SLOUPKY KOTVENY DO Ž.B. PRAHU, KOTEVNÍ PLECH TL. 6mm, CHEMICKÉ KOTVY 2x $\phi 10$
- 1KS 2.NP

